



**SØNDERUP
MASKINHANDEL A/S**

Ferrari Mizar 70

Dualsteer



Sønderup Maskinhandel A/S

Hjedebækvej 464, 9541 Suldrup

Telefon: 98 65 32 55

Mail: mail@fbdk.dk

www.sønderupmaskinhandel.dk



FERRARI

Ferrari Mizar 70 DUALSTEER®

Mizar 70 DUALSTEER® er en professionel isodiametrisk traktor, der tilbyder højteknologisk ydelse og kraft. Denne traktor er kategoriens mest manøvredegtige takket være det unikke Dualsteer® dobbeltstyringssystem. Mizar 70 DUALSTEER® er ideel hos anlægsgartnere, boligselskaber, frugtplantager, drivhuse og planteskoler.

Nøglefunktioner

- **Motor:** 63 hk Kohler KDI 2504 TCR med Stage V turbo intercooler og partikelfilter
- **Manøvredegtighed:** Dualsteer® dobbeltstyringssystem giver en 60° styrevinkel
- **Førerposition:** Vendbar førerposition ophængt på lydisolerede blokke for maksimal komfort
- **Transmission:** 12+12 transmission med Easy Plus™ elektro-hydraulisk kobling, Power Clutch System og Smart Brake & Go-funktioner
- **Løftekraft:** Bagløft med en løftekapacitet på 1900 kg ved kugleled, udvidelig med kategori 2 koblinger
- **Beskyttelse:** Udstyret som standard med sikkerhedsbøjle for at beskytte operatøren i tilfælde af en ulykke.



Tekniske Specifikationer

- **Motorydelse:** 46,5 kW / 63 hk
- **Transmission:** 24-trins synkroniseret (12 fremad + 12 baggear)
- **Løftekapacitet:** 1900 kg ved kugleled
- **Vægt:** 1830 kg med sikkerhedsbøjle og 1960 med kabine
- **Hydrauliksystem:** Dual-pumpe system for optimal funktionalitet, standard et dobbeltvirkende hydraulikudtag med flyd (total 3 udtag)

FERRARI

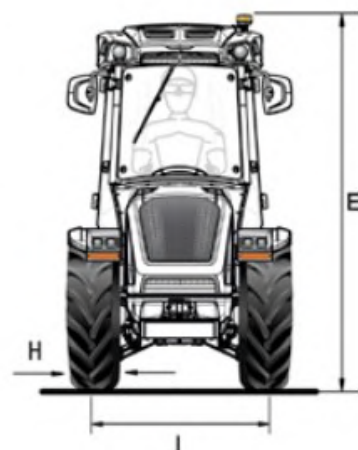
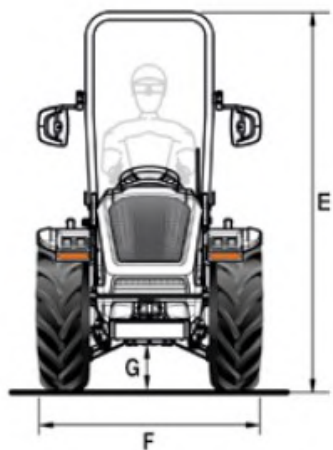
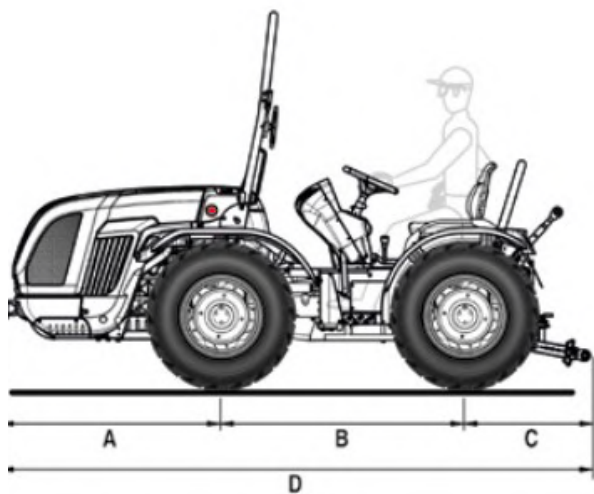

A	B	C	D
1314	1480	735	3529
E Min/max Med sikkerhedsbøjle	E Min/max Med kabine	F Min/max	G Min/max
2215 / 2300	2145 / 2230	1150 / 1764	214 / 299

Dimensionerne er i mm

	250/80-18	280/70 R18	280/70 R18 Græs
	Med justerbar nav	Med justerbar nav	Med justerbar nav
H	240	265	265
I	996 / 1324	1074 / 1324	1074 / 1324
F	1236 / 1552	1339 / 1589	1339 / 1589
	320/65 R18	260/70 R20	
	Med justerbar nav	Med justerbar nav	
H	319	258	
I	1074 / 1324	1051 / 1325	
F	1393 / 1643	1309 / 1583	

Dimensionerne er i mm - min / max - H = Dæk bredde - I = Hjul spor - F = Traktor bredde



Tekniske detaljer	Mizar 70 DUALSTEER®
Motor	Kohler KDI 2504 TCR Diesel common rail direkte indsprøjtning Turbo intercooler 4 in-line cylindre 16 ventiler 2482 cc Væskekøling Stage V
Effekt	46 kW / 63 hk ved 2600 o/min Maks. drejningsmoment 205 Nm ved 1500 o/min
Tankkapacitet (l)	54 liter
Styring af motorhastighed	Elektronisk reguleret med håndgasdrejeknap og knap med funktioner til at: huske/genkalde/fjerne den indstillede motorhastighed
UNDERVOGN	Oscillerende integreret chassis ($\pm 15^\circ$) OS-Ramme med knækstyring
TRÆK	Permanent firehjulstræk
TRANSMISSION	24-trins synkroniseret gearkasse: 12 frem og 12 bak med synkroniseret vendegeare
Min./maks. fart (km/h)	0.7 / 35
Transmission kobling	Multidisc i oliebad med elektronisk styret og proportional hydraulisk kontrol. Power Clutch System-knap til indkobling af gear og baggear uden brug af koblingspedalen. PRO-ACT System-koblingspedal med Easy Plus™-assisteret indkobling. Smart Brake & Go-funktion til automatisk koblingsstyring kun med bremsepedalen.
DIFFERENTIAL	For og bag med samtidig låsning og elektrohydraulisk kontrol
AKSLER	For og bag med planetgearkasser
BAGTIL PTO	Uafhængig af gearkassen og synkroniseret med fremkørselshastigheden. Negativ hydraulisk sikkerhedsbremse til at stoppe kraftudtaget
Koblingskontrol	Elektrohydraulisk styring
PTO rotation hastighed(o/min)	540/540E
HYDRAULIKSYSTEM	Dobbelt kredsløb med uafhængige pumper og varmeveksler
Hydraulikpumpens flowhastighed for servostyring og elektrohydrauliske betjeningslementer (l/min)	13
Hydraulikpumpens flowhastighed for løfte og reguleringsventiler (l/min)	37 (tilvalg kredsløb med øget flowhastighed 48 l/min)
Maksimalt hydrauliktryk (bar)	180
BAGMONTEREDE KONTROLVENTILER	Mekanisk styret
Standard	1 dobbeltvirkende med flyder og fri retur (i alt 3 hydraulikudtag)
Tilvalg	Op til 9 hydraulikudtag i alt
Joystick (tilvalg)	Proportional elektronisk styring af bageste løfte- og reguleringsventiler bestående af: 1 kontinuerligt flow med justerbar flowhastighed og frit flow af olieretur, 4 dobbeltvirkende (erstatte standardventilerne) og kredsløb med øget flow på 48 l/min (i alt 10 hydraulikudtag). Potentiometer til justering af joystickets følsomhed. Fjernbetjening til tilkobling af kraftudtag. Armlæn til opbevaring



Tekniske detaljer		Mizar 70 DUALSTEER®
BAG LIFT		Med to eksterne cylindre.
3-punkts ophæng		Standard: Normale koblinger kat. 1 - Tilvalg: Hurtigkoblinger kat. 1 og 2, L-formet, armene kan justeres i længden og krogene kan justeres i bredden
Topstang		Manuel justering - Tilvalg: hydraulisk topstang
Kugleleds løftekapacitet (kg)		1900
FØRERPOSITION		Vendbar
Rat		Højdejusterbar
Førersæde		Med gasfjeder til let tipning, sikkerhedssele og mand-om-bord-sensor. Standard: Komfortsæde med justerbar fjederspænding i henhold til operatørens vægt - Tilvalg: 'Grammer' eller 'Cobo' pneumatisk sæde
SERVICEBREMSE		Flerpladet oliebadskobling med mekanisk styring, der virker på baghjulene
Parkeringsbremse		Virker på servicebremser
STYRING		Dualsteer® 4-cylindret styresystem. Hydrostatisk styring, der virker på forhjulene og det centrale led.
SIKKERHED		Godkendt styrtøjle foran med gasfjeder til nem sænkning og hævnning
KABINE (tilvalg)		Lydisoleret, ROPS- og FOPS-homologeret. Monocoque-karosseri med en 4-stående konisk struktur ophængt på en lyddæpende blok. LED-lygte, stofsæde, USB-bilradio med højttaler og lyddiffusorer, 2 USB-stik. Fås med ventilations- og varmesystem (VISTA-modellen) eller med aircondition, trykkabine og kategori 4-certificeret (VISTA PRO-modellen). Fuldt LED-arbejdslys på alle fire sider, tilvalg på VISTA og standard på VISTA PRO. Tilvalg: aktive kulfiltre for at lave kabinen til kategori 4
INSTRUMENTBRÆT		Med TFT farvedisplay viser: driftstimer, motor omdrejninger, fart, PTO omdrejninger, partikelfilter tilstopning niveau, øjeblikkeligt brændstofforbrug, batterispænding og strømtilid. Analog instrumentering komplet med motorens omdrejninger, motorens kølevæsketemperatur og indikator for brændstofniveau. Advarselslamper og horn
ELEKTRISK SYSTEM		Batteri 80 Ah / 12 V - Generator 95 A
Standardudstyr		Køretøjets styreenhed, FULL LED-gadelys- og blinkersystem, LED-arbejdslys foran, 7-polede stik til anhænger bagpå og 3-polede stik
DÆK		250/80-18 * 280/70R18 * 280/70R18 Garden * 320/65R18 * 260/70R20
VOGNTRÆK		For og bag CUNA-kat. B justerbare i højden
VÆGT		Med sikkerhedsbøjle: 1830 kg - Med kabine: 1960 kg
EKSTRA Udstyr		Kofanger foran, advarselslampe, justerbart arbejdslys bagpå, frontvægt 110 kg i alt og hjulvægt 45 kg pr. stk.

FERRARI

Ferrari Mizar 70 DUALSTEER®

Nøglefunktioner

1. Easy Plus™ Clutch:

Den elektro-hydrauliske Easy Plus™ kobling sikrer bløde og progressive koblinger uden ryk. Den avancerede software styrer koblingspedalen, hvilket forhindrer pludselige starter og reducerer slid.

2. Power Clutch System:

Med Power Clutch System kan føreren skifte gear og retning uden at bruge koblingspedalen, men i stedet kun bruge knappen på enden af gearstangen, hvilket forbedrer komforten og effektiviteten i driften.

3. Smart Brake & Go:

Dette system tillader føreren at stoppe og starte traktoren ved kun at bruge bremsepedalen, uden at skulle bruge koblingspedalen, hvilket giver en mere flydende og bekvem kørsel.

4. Robust Motor:

Mizar 70 er udstyret med en 63 hk Kohler KDI 2504 TCR-motor med Stage V turbo intercooler og partikelfilter, som sikrer hurtig og præcis regulering af omdrejningstallet og minimal nedetid takket være avanceret regenerering.

5. Reversibel Førerposition:

Den reversible førerposition og den lydisolerede platform giver maksimal komfort og alsidighed, hvilket gør traktoren velegnet til en række opgaver.

6. Avanceret Hydrauliksystem:

Med et dual-pumpesystem, der kan give op til 48 l/min, sikrer hydrauliksystemet effektiv drift af diverse redskaber. Elektronisk styret joystick med CAN-bus teknologi forbedrer præcisionen yderligere.

7. Forbedret Løftekraft:

Traktorens baglift har en imponerende kapacitet på 1900 kg, hvilket muliggør brugen af komplekse og teknologiske redskaber.

8. Dreje radius:

AR-versioner har knækstyret med hydraulisk styring på traktorens centrale knækled. DS (DUALSTEER®) versioner tilbyder den mindste drejeradius med et dobbelt hydraulisk styresystem, der virker på forhjulene og den centrale knækled.

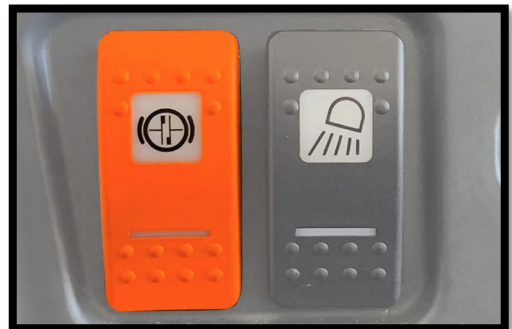
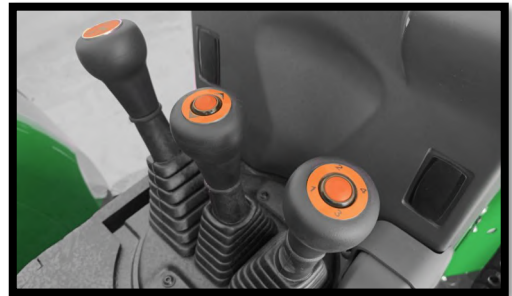



Fart i de forskellige gear

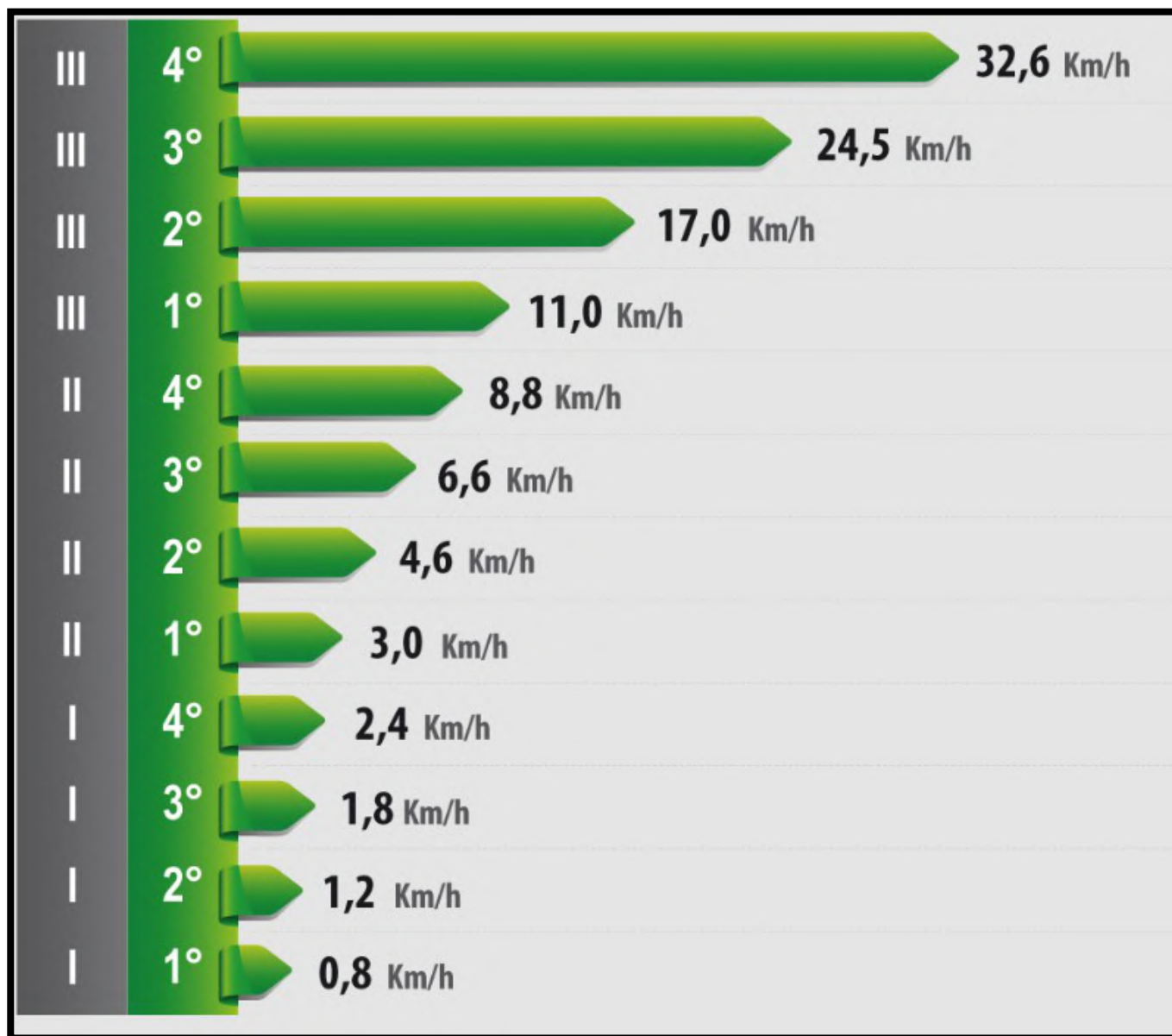

Hjul: 320/65 R18 - 280/70 R18 - 250/80 R18

Motor omdrejninger: 2600 o/min

FERRARI

Noter:



Importør:

**SØNDERUP
MASKINHANDEL A/S**

**Hjedsbækvej 464, Sønderup, 9541 Suldrup
Tlf. 98 65 32 55 - mail@fbdk.dk
www.sønderupmaskinhandel.dk**