



**SØNDERUP
MASKINHANDEL A/S**

Ferrari Mizar 70

AR



Sønderup Maskinhandel A/S

Hjedsbækvej 464, 9541 Suldrup

Telefon: 98 65 32 55

Mail: mail@fbdk.dk

www.sønderupmaskinhandel.dk



FERRARI

Ferrari Mizar 70 AR

Oplev enestående ydelse og smidighed med Mizar 70 AR, en professionel isodiametrisk traktor fra Ferrari. Denne traktor kombinerer dimensionerne fra en mellemkraftig traktor med teknologien fra de højere rækker, hvilket tilbyder en uovertruffen balance mellem effektivitet og kraft. Mizar 70 AR er ideel hos anlægsgartnere, boligselskaber, frugtplantager, drivhuse og planteskoler.

Nøglefunktioner

- **Motor:** Robust 63 hk Kohler KDI 2504 TCR med Stage V turbo intercooler og partikelfilter
- **Smidighed:** OS-ramme og servostyring på det centrale led for reducerede drejeradier og forbedret manøvredegytighed
- **Førerposition og førerhus:** Reversibel førerposition med platform ophængt på lydisolerede blokke for maksimal komfort.
- **Transmission:** 12+12 transmission med Easy Plus™ elektro-hydraulisk kobling, Power Clutch System og Smart Brake & Go-funktioner
- **Løftkraft:** Bagløft med en løftekapacitet på 1900 kg ved kugleled.



Tekniske Specifikationer

- **Motorydelse:** 46,5 kW / 63 hk
- **Transmission:** 24-trins synkroniseret (12 fremad + 12 baggear)
- **Vægt:** Med sikkerhedsbøjle 1770 kg, med kabine 1900 kg.
- **Hydrauliksystem:** Dual-pumpe system for optimal funktionalitet, standard et dobbeltvirkende hydraulikudtag med flyd (total 3 udtag)

FERRARI

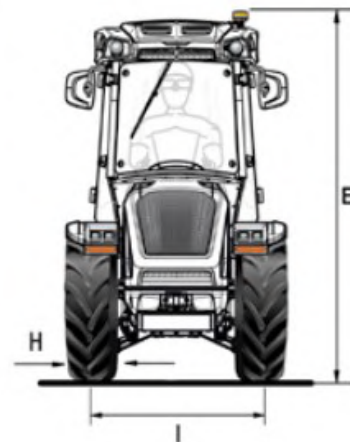
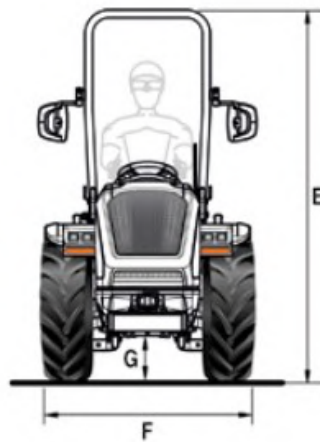
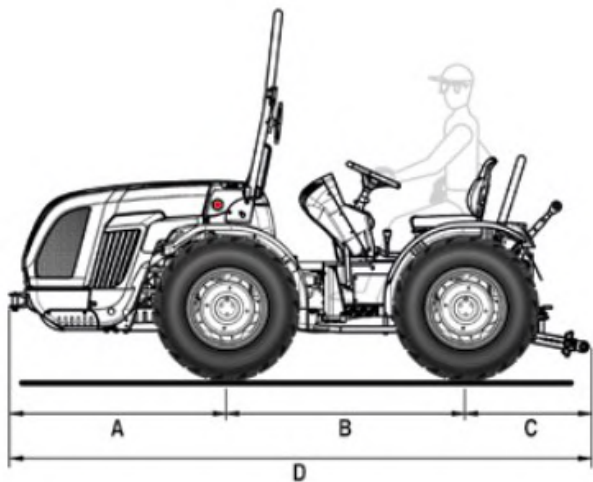

A	B	C	D
1314	1480	735	3529
E Min/max Med sikkerhedsbøjle	E Min/max Med kabine	F Min/max	G Min/max
2215 / 2300	2145 / 2230	1121 / 1525	214 / 299

Dimensionerne er i mm

	250/80-18	280/70 R18	280/70 R18 Græs
	Med justerbar nav	Med justerbar nav	Med justerbar nav
H	240	282	282
I	881 / 1107	931 / 1119	931 / 1119
F	1121 / 1347	1206 / 1394	1206 / 1394
	320/65 R18	260/70 R20	
	Med justerbar nav	Med justerbar nav	
H	319	258	
I	967 / 1119	902 / 1120	
F	1286 / 1438	1160 / 1378	

Dimensionerne er i mm - min / max - H = Dæk bredde - I = Hjul spor - F = Traktor bredde



Tekniske detaljer	Mizar 70 AR
Motor	Kohler KDI 2504 TCR Diesel common rail direkte indsprøjtning Turbo intercooler 4 in-line cylindre 16 ventiler 2482 cc Væskekøling Stage V
Effekt	46 kW / 63 hk ved 2600 o/min Maks. drejningsmoment 205 Nm ved 1500 o/min
Tankkapacitet (l)	54 liter
Styring af motorhastighed	Elektronisk reguleret med håndgasdrejeknap og knap med funktioner til at: huske/genkalde/fjerne den indstillede motorhastighed
UNDERVOGN	Oscillerende integreret chassis ($\pm 15^\circ$) OS-Ramme med knækstyring
TRÆK	Permanent firehjulstræk
TRANSMISSION	24-trins synkroniseret gearkasse: 12 frem og 12 bak med synkroniseret vendegeare
Min./maks. fart (km/h)	0.7 / 35
Transmission kobling	Multidisc i oliebad med elektronisk styret og proportional hydraulisk kontrol. Power Clutch System-knap til indkobling af gear og baggear uden brug af koblingspedalen. PRO-ACT System-koblingspedal med Easy Plus™-assisteret indkobling. Smart Brake & Go-funktion til automatisk koblingsstyring kun med bremsepedalen.
DIFFERENTIAL	For og bag med samtidig låsning og elektrohydraulisk kontrol
AKSLER	For og bag med planetgearkasser
BAGTIL PTO	Uafhængig af gearkassen og synkroniseret med fremkørselshastigheden. Negativ hydraulisk sikkerhedsbremse til at stoppe kraftudtaget
Koblingskontrol	Elektrohydraulisk styring
PTO rotation hastighed(o/min)	540/540E
HYDRAULIKSYSTEM	Dobbelt kredsløb med uafhængige pumper og varmeveksler
Hydraulikpumpens flowhastighed for servostyring og elektrohydrauliske betjeningslementer (l/min)	13
Hydraulikpumpens flowhastighed for løfte og reguleringsventiler (l/min)	37 (tilvalg kredsløb med øget flowhastighed 48 l/min)
Maksimalt hydrauliktryk (bar)	180
BAGMONTEREDE KONTROLVENTILER	Mekanisk styret
Standard	1 dobbeltvirkende med flyder og fri retur (i alt 3 hydraulikudtag)
Tilvalg	Op til 7 hydraulikudtag i alt
Joystick (tilvalg)	Proportional elektronisk styring af bageste løfte- og reguleringsventiler bestående af: 1 kontinuerligt flow med justerbar flowhastighed og frit flow af olieretur, 4 dobbeltvirkende (erstatte standardventilerne) og kredsløb med øget flow på 48 l/min (i alt 10 hydraulikudtag). Potentiometer til justering af joystickets følsomhed. Fjernbetjening til tilkobling af kraftudtag. Armlæn til opbevaring



Tekniske detaljer		Mizar 70 AR
BAG LIFT	Med to eksterne cylindre.	
3-punkts ophæng	Standard: Normale koblinger kat. 1 - Tilvalg: Hurtigkoblinger kat. 1 og 2, L-formet, armene kan justeres i længden og krogene kan justeres i bredden	
Topstang	Manuel justering - Tilvalg: hydraulisk topstang	
Kugleleds løftekapacitet (kg)	1900	
FØRERPOSITION	Vendbar	
Rat	Højdejusterbar	
Førersæde	Med gasfjeder til let tipning, sikkerhedssele og mand-om-bord-sensor. Standard: Komfortsæde med justerbar fjederspænding i henhold til operatørens vægt - Tilvalg: 'Grammer' eller 'Cobo' pneumatisk sæde	
SERVICEBREMSE	Flerpladet oliebadskobling med mekanisk styring, der virker på baghjulene	
Parkeringsbremse	Virker på servicebremser	
STYRING	Hydraulisk styring vha. to stempler, på centralledet	
SIKKERHED	Godkendt styrtøjle foran med gasfjeder til nem sænkning og hævnning	
KABINE (tilvalg)	Lydisoleret, ROPS- og FOPS-homologeret. Monocoque-karosseri med en 4-stående konisk struktur ophængt på en lyddæpende blok. LED-lygte, stofsæde, USB-bilradio med højttaler og lyddiffusorer, 2 USB-stik. Fås med ventilations- og varmesystem (VISTA-modellen) eller med aircondition, trykkabine og kategori 4-certificeret (VISTA PRO-modellen). Fuldt LED-arbejdslys på alle fire sider, tilvalg på VISTA og standard på VISTA PRO. Tilvalg: aktive kulfiltre for at lave kabinen til kategori 4	
INSTRUMENTBRÆT	Med TFT farvedisplay viser: driftstimer, motor omdrejninger, fart, PTO omdrejninger, partikelfilter tilstopning niveau, øjeblikkeligt brændstofforbrug, batterispænding og strømtid. Analog instrumentering komplet med motorens omdrejninger, motorens kølevæsketemperatur og indikator for brændstofniveau. Advarselslamper og horn	
ELEKTRISK SYSTEM	Batteri 80 Ah / 12 V - Generator 95 A	
Standardudstyr	Køretøjets styreenhed, FULL LED-gadelys- og blinkersystem, LED-arbejdslys foran, 7-polede stik til anhænger bagpå og 3-polede stik	
DÆK	250/80-18 * 280/70R18 * 280/70R18 Garden * 320/65R18 * 260/70R20	
VOGNTRÆK	For og bag CUNA-kat. B justerbare i højden	
VÆGT	Med sikkerhedsbøjle: 1770 kg - Med kabine: 1900 kg	
EKSTRA Udstyr	Kofanger foran, advarselslampe, justerbart arbejdslys bagpå, frontvægt 110 kg i alt og hjulvægt 45 kg pr. stk.	



Ferrari Mizar 70 AR

Nøglefunktioner

1. Easy Plus™ Clutch:

Den elektro-hydrauliske Easy Plus™ kobling sikrer bløde og progressive koblinger uden ryk. Den avancerede software styrer koblingspedalen, hvilket forhindrer pludselige starter og reducerer slid.

2. Power Clutch System:

Med Power Clutch System kan føreren skifte gear og retning uden at bruge koblingspedalen, men i stedet kun bruge knappen på enden af gearstangen, hvilket forbedrer komforten og effektiviteten i driften.

3. Smart Brake & Go:

Dette system tillader føreren at stoppe og starte traktoren ved kun at bruge bremsepedalen, uden at skulle bruge koblingspedalen, hvilket giver en mere flydende og bekvem kørsel.

4. Robust Motor:

Mizar 70 er udstyret med en 63 hk Kohler KDI 2504 TCR-motor med Stage V turbo intercooler og partikelfilter, som sikrer hurtig og præcis regulering af omdrejningstallet og minimal nedetid takket være avanceret regenerering.

5. Reversibel Førerposition:

Den reversible førerposition og den lydisolerede platform giver maksimal komfort og alsidighed, hvilket gør traktoren velegnet til en række opgaver.

6. Avanceret Hydrauliksystem:

Med et dual-pumpesystem, der kan give op til 48 l/min, sikrer hydrauliksystemet effektiv drift af diverse redskaber. Elektronisk styret joystick med CAN-bus teknologi forbedrer præcisionen yderligere.

7. Forbedret Løftkraft:

Traktorens baglift har en imponerende kapacitet på 1900 kg, hvilket muliggør brugen af komplekse og teknologiske redskaber.

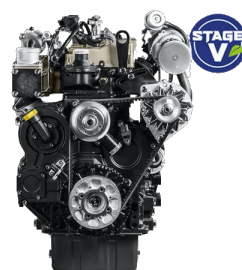
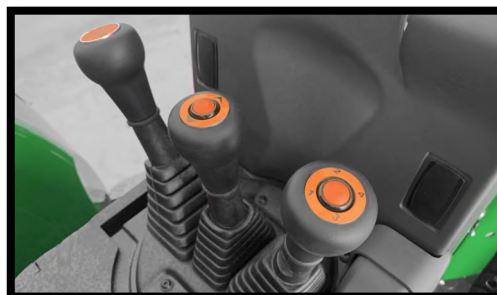



Fart i de forskellige gear

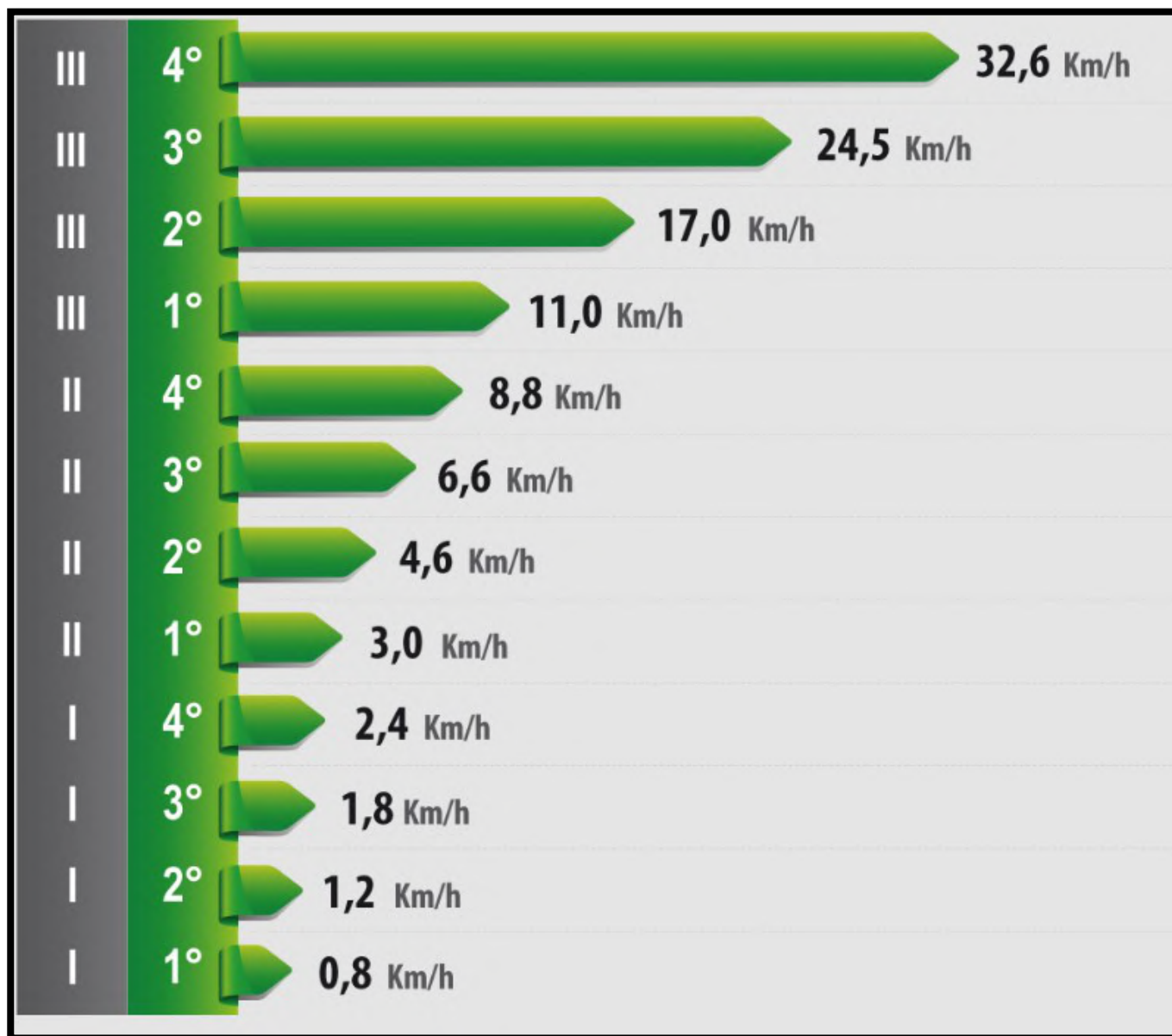

Hjul: 320/65 R18 - 280/70 R18 - 250/80 R18

Motor omdrejninger: 2600 o/min

FERRARI

Noter:



Importør:

**SØNDERUP
MASKINHANDEL A/S**

**Hjedsbækvej 464, Sønderup, 9541 Suldrup
Tlf. 98 65 32 55 - mail@fbdk.dk
www.sønderupmaskinhandel.dk**