



**SØNDERUP
MASKINHANDEL A/S**

Ferrari Cobram 60 AR



Sønderup Maskinhandel A/S

Hjedsbækvej 464, 9541 Suldrup

Telefon: 98 65 32 55

Mail: mail@fdbk.dk

www.sønderupmaskinhandel.dk





Ferrari Cobram 60 AR

Ferrari Cobram 60 AR repræsenterer en ny æra inden for isodiametriske traktorer, der kombinerer kompakte dimensioner med ekstraordinær funktion og alsidighed. Denne traktor er ideel til anlægsgartnere, boligforeninger, frugtplantager, drivhuse og planteskoler.

Nøglefunktioner

- **Motor:** Kraftfuld 49 hk Kohler KDI 1903 TCA med Stage V turbo intercooler
- **Agilitet:** OS-ramme og servostyring på det centrale led for smidighed og reducerede drejeradius
- **Transmission:** 12+12 gear med synkroniseret vendegeare og flerpladet oliebadskobling
- **Førerposition:** Vendbar for øget alsidighed
- **Hydrauliksystem:** To uafhængige pumper, en til styring og en til hydrauliske udtag og lift
- **Tank kapacitet:** 54L



Tekniske Specifikationer

- **Motorydelse:** 36,8 kW / 49 hk
- **Drejningsmoment:** 190 Nm
- **Transmission:** 24-trins synkroniseret (12 fremad + 12 bakgear)
- **Vægt:** 1700kg

Ferrari Cobram 60 AR er designet til at levere maksimal effektivitet og præcision i enhver arbejdssituation. Med sin avancerede teknologi og ergonomiske design tilbyder denne traktor både komfort og høj ydeevne, hvilket gør den til det perfekte valg for professionelle i landbruget og haveanlæg.

FERRARI

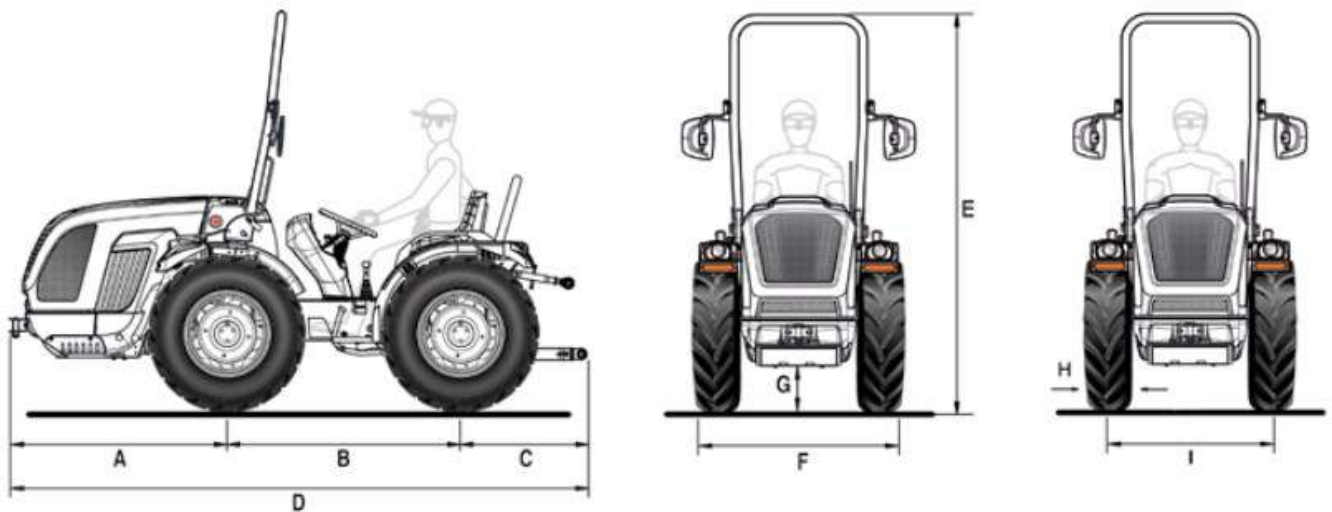

A	B	C	D
1248	1340	779	3369
E Min/max	F Min/max	G Min/max	
2180 / 2260	1002 / 1438	200 / 275	

Dimensionerne er i mm

	8.25-16	280/70 R18	280/70 R18 Græs
	Med justerbar nav	Med justerbar nav	Med justerbar nav
H	229	275	275
I	794 / 1110	869 / 1119	869 / 1119
F	1023 / 1339	1144 / 1394	1144 / 1394
	320/65 R18	33x15.50-15 XTC	250/80-18
	Med justerbar nav	Med fast nav	Med justerbar nav
H	319	391	240
I	931 / 1119	1003	865 / 1107
F	1250 / 1438	1394	1105 / 1347

Dimensionerne er i mm - min / max - H = Dæk bredde - I = Hjul spor - F = Traktor bredde



Tekniske detaljer	COBRAM 60 AR
Motor	Kohler KDI 1903 TCA Diesel common rail direkte indsprøjtning Turbo intercooler 3 cylindre 1861 cc Væskekøling Stage V
Effekt	36 kW / 49 hk ved 2600 o/min Maks. drejningsmoment 190 Nm ved
Tankkapacitet (l)	54 liter
UNDERVOGN	Oscillerende integreret chassis ($\pm 15^\circ$) OS-Ramme med knækstyring
TRÆK	Permanent firehjulstræk
TRANSMISSION	24-trins synkroniseret gearkasse: 12 frem og 12 bak med synkroniseret
Min./maks. fart (km/h)	0.7 / 35
Transmission kobling	Flerpladet oliebadskobling
DIFFERENTIAL	For og bag med samtidig låsning og elektrohydraulisk kontrol
AKSLER	For og bag med planetgearkasser
BAGTIL PTO	Uafhængig af gearkassen og synkroniseret med fremkørselshastigheden. Negativ hydraulisk sikkerhedsbremse til at stoppe kraftudtaget
Koblingskontrol	Elektrohydraulisk styring
PTO rotation hastighed(o/min)	540
HYDRAULIKSYSTEM	Dobbelt kredsløb med uafhængige pumper
Hydraulikpumpens flowhastighed for servostyring og elektrohydrauliske betjeningslementer (l/min)	17,5
Hydraulikpumpens flowhastighed for løfte og reguleringsventiler (l/min)	23
Maksimalt hydrauliktryk (bar)	180
BAGMONTEREDE KONTROLVENTILER	Mekanisk styret
Standard	1 dobbeltvirkende (i alt 2 hydraulikudtag)
Tilvalg	Op til 7 hydraulikudtag i alt og frit flow af olieretur.
BAG LIFT	Med to eksterne cylindre.
3-punkts ophæng	Standard: Normale koblinger kat. 1 - Valgfri: Hurtigkoblinger kat. 1, L-formet, arme justerbare i længden og kroge justerbare i bredden
Topstang	Manuel justering
Kugleleds løftekapacitet (kg)	1200
FØRERPOSITION	Vendbar
Rat	Fast
Førersæde	Komfortsæde med justerbar affjedring i henhold til operatørens vægt, sikkerhedssele og man-on-board-sensor
SERVICEBREMSE	Flerpladet oliebadskobling med mekanisk styring, der virker på baghjulene
Parkeringsbremse	Virker på servicebremser
STYRING	Hydraulisk styring vha. to stempler, på centralledet

Tekniske detaljer		COBRAM 60 AR
SIKKERHED	Godkendt styrtøjle foran med gasfjeder til nem sænkning og hævnning	
INSTRUMENTBRÆT	Instrumentpanel med analoge målere og digitalt TFT-farvedisplay. Advarselslamper og horn.	
ELEKTRISK SYSTEM	Batteri 80 Ah / 12 V - Generator 95 A	
Standardudstyr	Køretøjets styreenhed, gadelys- og blinkersystem, enpolet stik i instrumentbrættet, 7-polet stik bagpå	
DÆK	8.25-16 * 280/70R18 * 280/70R18 Græs * 320/65R18 * 33x15.50-15 XTC	
VOGNTRÆK	For og bag CUNA-kat. B justerbare i højden	
VÆGT	Med sikkerhedsbøjle: 1700 kg	
EKSTRA UDSTYR	Kofanger foran, advarselslampe, LED-arbejdslys foran, justerbart arbejdslys bagpå, frontvægt 110 kg i alt og hjulvægt 45 kg pr. stk.	

Kofanger foran

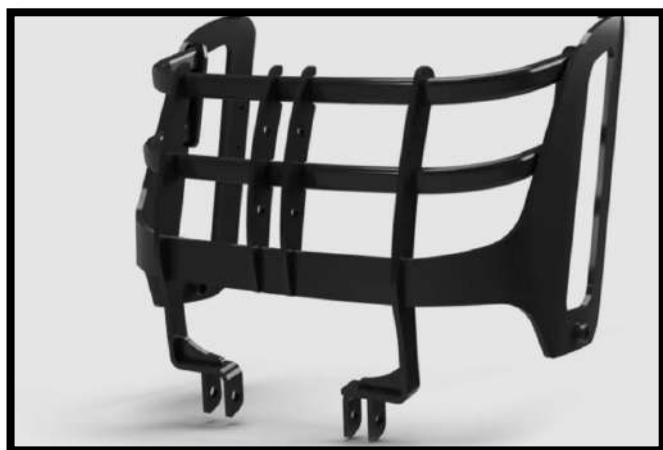

Display



Frontvægt 110 kg



LED-arbejdslys foran





Ferrari Cobram 60 AR

24-trins synkroniseret gearkasse (12 FWD + 12 REV), opdelt i tre områder hver med fire hastigheder, gør det muligt at vælge det mest passende gear til arbejdet, så motorkraften udnyttes bedst muligt under alle omstændigheder og gør maskinen yderst produktiv.

Den synkroniserede inverter tillader også hurtige retningskift, fra fremad til bak og omvendt, hvilket giver en stor fordel ved opgaver, der kræver hyppige retningskift.

Konstant firehjulstræk, for- og bagaksel med elektrohydraulisk betjening og samtidig låsning, samt det unikke OS-stel med +/-15° oscillation mellem for- og bagakslerne, sikrer traktorens maksimale greb i jorden.

Den flerskivekobling i oliebad er markant blødere og bedre ydende end konventionelle tørkoblinger. Brugen af denne type hydraulisk kobling, integreret i transmissionen, resulterer i en række fordele:

- Større holdbarhed,
- Ingen vedligeholdelse,
- Maksimal manøvredegtighed takket være traktorens meget kompakte dimensioner.

Det hydrauliske system består af to uafhængige pumper: én pumpe dedikeret udelukkende til styring og elektro-hydrauliske kontroller og den anden pumpe er dedikeret til bagløft og de 7 hydraulikudtag (tilvalg) til brug af et bredt udvalg af redskaber.





Fart i de forskellige gear

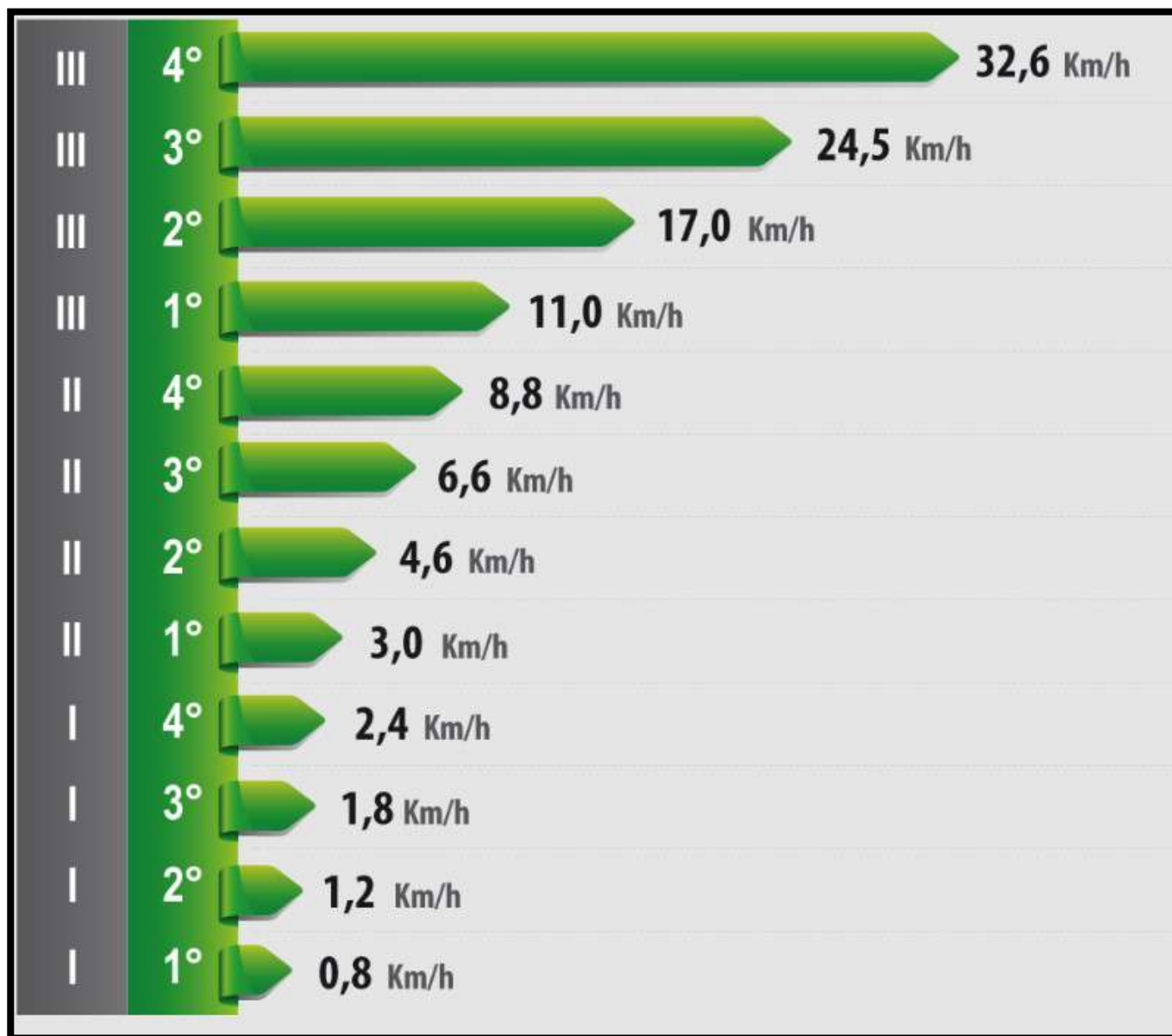

Hjul: 320/65 R18 - 280/70 R18

Motor omdrejninger: 2600 o/min

FERRARI

Noter:



Importør:

**SØNDERUP
MASKINHANDEL A/S**

Hjedsbækvej 464, Sønderup, 9541 Suldrup
Tlf. 98 65 32 55 - mail@fbdk.dk
www.sønderupmaskinhandel.dk