



**SØNDERUP
MASKINHANDEL A/S**

Ferrari Cromo 35 AR



Sønderup Maskinhandel A/S

Hjedsbækvej 464, 9541 Suldrup

Telefon: 98 65 32 55

Mail: mail@fdbk.dk

www.sønderupmaskinhandel.dk



FERRARI



Ferrari Cromo 35 AR

Ferrari Cromo 35 AR er en alsidig isodiametrisk traktor designet til hobbylandmænd, semiprofessionelle og små gårde specialiseret i drivhuse, grøntsagshaver og mikro-rækkekulturer. Med sin kompakte størrelse og snævre drejeradius er den ideel til arbejde i trange rum.

Nøglefunktioner

- **Transmission:** 8 fremadgående og 4 bakgear
- **Kørestilling:** Monodirektionel
- **Hjultræk:** Permanent 4WD med differentialelås
- **Hydrauliksystem:** Enkelkredspumpe med mulighed for op til 6 hydraulikudtag.

Tekniske Specifikationer

- **Motortype:** Kubota D1105 – Stage V
- **Ydelse:** 18,5 kW / 25 hk
- **Drejningsmoment:** 71,5 Nm ved 2200 rpm
- **Vægt:** 1040 kg

Cromo 35 AR er ideel til alle, der kræver manøvredegtighed, ydeevne og pålidelighed i trange rum. Med sit knækstyret chassis og ergonomisk designede førersæde sikrer denne traktor komfort og sikkerhed i enhver arbejdsituation.



TRANSMISSION
8+4



EFFEKT
25 hk



FØREPOSITION
Ensrettet



MIN. BREDE
989 mm



Tekniske detaljer	FERRARI CROMO 35 AR
Motor	Kubota D1105 Diesel indsprøjtning Sugemotor 3 cylindere 1113 cc Vandkøling Stage V
Effekt	18,5 kW / 25 hk @ 3000 rpm Maks. drejningsmoment: 71,5 Nm @2200 rpm
Tankkapacitet (l)	43 liter
UNDERVOGN	Oscillerende integreret chassis ($\pm 15^\circ$) OS-Ramme med knækstyring
TRÆK	Permanent firehjulstræk
TRANSMISSION	Gearkasse med let gearskifte: 8 frem + 4 bak hastigheder
Min./maks. fart (km/h)	1.5 / 30
Transmission kobling	Tør enkelt skive
DIFFERENTIAL	For- og bagaksel med simultan låsning og mekanisk kontrol
BAGTIL PTO	Ved 540 omdrejninger pr. minut og synkroniseret med fremadrettet hastighed
Koblingskontrol	Mekanisk
HYDRAULIKSYSTEM	Enkelt kredsløb
Hydraulikpumpe flow (l/min)	16.5
Maksimalt hydrauliktryk (bar)	125
BAGMONTEREDE KONTROLVENTILER	Mekanisk styret
Standard	1 dobbeltvirkende (i alt 2 hydrauliske udtag)
Tilvalg	Op til 6 hydrauliske udtag i alt
BAG LIFT	Op/ned løft: Standard: to eksterne cylindre
3-punkts ophæng	Kat. 1
Topstang	Manuel justering
Kugleleds løftekapacitet	950 kg
FØRERPOSITION	Ensrettet
Rat	Fast
Førersæde	Med sikkerhedssele og sædekontakt. Komfortsæde med længde-, højde- og fjederjustering i henhold til operatørens vægt
SERVICEBREMSE	Tromlebremser på baghjulene
Parkeringsbremse	Virker på servicebremser
STYRING	Hydrostatisk styring virker på centralledet
SIKKERHED	Homologeret styrtøjle foran med gasfjeder til nem sænkning og hævnning
INSTRUMENTBRÆT	Med analog instrumentation inklusiv driftstimer, motorlampe, fremdrifts- og advarselslamper
ELEKTRISK SYSTEM	60 Ah / 12 V batteri - 40 A alternator
Standardudstyr	Vejlys og indikatorlys, arbejdslys foran, ekstra strømudtag på instrumentbrættet (12V), 7-polet stik bagpå
DÆK	6.50-16 * 210/95R16 (7.50-16) * 260/70R16 * 240/70-15 Garden
VOGNTRÆK	For og bag CUNA-kat. B justerbare i højden
VÆGT	Med sikkerhedsbøjle: 1040 kg
EKSTRA UDSTYR	Justerbar arbejdslygte bagpå, advarselslampe, hjulvægte kg 40 pr. stk.



Ferrari Cromo 35 AR

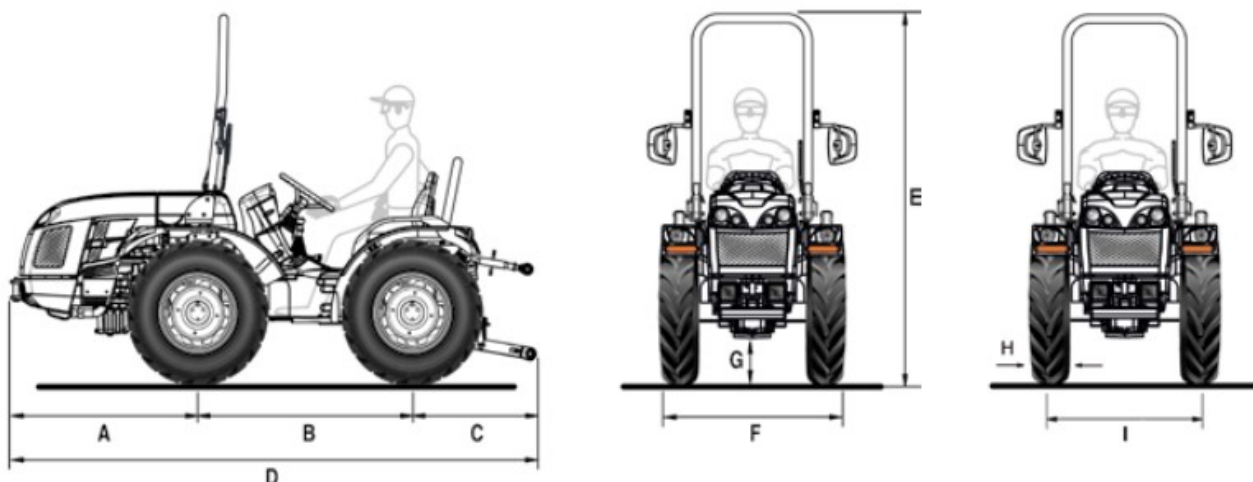

A	B	C	D
968	1200	775	2943

Dimensionerne er i mm

E min/max	F min/max	G min/max
1970 / 1990	989 / 1391	170 / 335

	6.50-16	210/95 R16 (7.50-16)
	Med justerbar nav	Med justerbar nav
H	183	209
I	806 / 1182	806 / 1182
F	989 / 1365	1015 / 1391

	260/70 R16	240/70-15 Garden
	Med justerbar nav	Med fast nav
H	258	253
I	882 / 1040	906 / 1082
F	1140 / 1298	1159 / 1335

Dimensionerne er i mm - min / max H = Dæk bredde - I = Hjul spor - F = Traktor bredde